

PUREZA Y COMODIDAD EN TU MESA



UNÁQUA

HERA

**LA FUENTE DE SOBREMESA QUE TU EMPRESA
NECESITA**

AGUA FRÍA, CALIENTE O AL NATURAL
EN UN DISEÑO COMPACTO Y EFICIENTE.

UNÁQUA

HERA

Concebida para integrarse con elegancia en hogares y oficinas, UNÁQUA HERA combina un diseño compacto de sobremesa con la potencia de la ósmosis inversa. Su tecnología avanzada elimina impurezas para ofrecer agua de mineralización muy débil, garantizando bienestar en cada servicio.

UNÁQUA

DISPENSADORES PARA EMPRESA





UNÁQUA

Datos técnicos

- Agua fría, caliente y a temperatura ambiente
- Filtración por ósmosis inversa con bomba
- Panel LED informativo multifunción
- Sistema de seguridad para agua caliente
- Producción continua sin necesidad de garrafas
- Ideal para hogares, despachos, oficinas y espacios reducidos
- Funcionamiento eficiente y bajo consumo

Compromiso y Servicio

- Instalación y conexión gratuita, sencilla y sin obras.
- Cuota de alquiler mensual sin cambios ni límites de consumo.
- Mantenimientos, servicio técnico, revisiones y cambios de filtros anuales incluidos.
- Garantía incluida durante todo el servicio contratado.

UNÁQUA



UNÁQUA

HERA

- Sistema de tratamiento: Ósmosis inversa con bomba
- Tipo de agua: Fría, caliente y natural
- Capacidad enfriamiento: 2 L/h (fría a 4–12 °C)
- Capacidad calentamiento: 5 L/h (caliente a 80–85 °C)
- Depósitos internos: Fría 2L (inox), Caliente 1L
- Sistema de seguridad agua caliente: Incluido
- Panel LED multifunción
- Consumo eléctrico refrigeración: 90W
- Consumo eléctrico calentamiento: 420W
- Alimentación eléctrica: 220–240V / 50Hz
- Refrigerante: R-134a
- Presión de entrada recomendada: 3 kg/cm²
- Sistema de filtrado incluido:
 - Prefiltro sedimentos 5 µm
 - 2 Filtros de carbón GAC
 - Membrana ósmosis 75 GPD
 - Postfiltro GAC

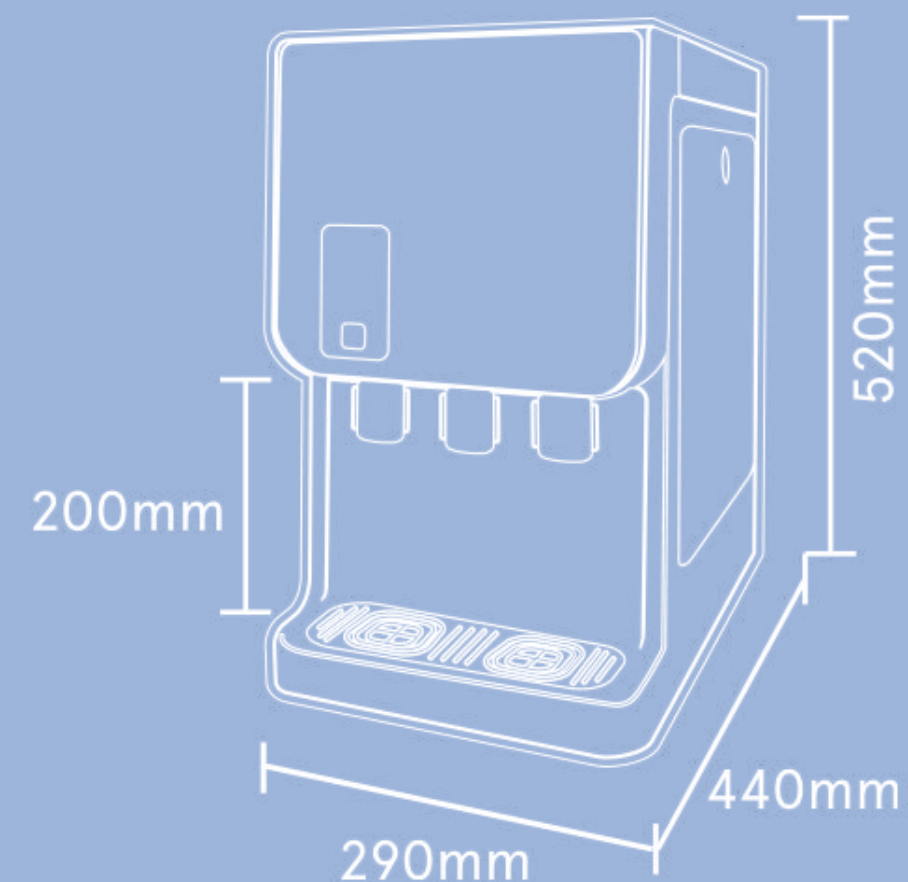

UNÁQUA



UNÁQUA

UNÁQUA

Como expertos en Dispensador de Agua para empresas

¿QUÉ TE OFRECEMOS?

AGUA DE CALIDAD

Los dispensadores de agua de Unaqua producen agua por osmosis, directamente utilizando el agua corriente desde el grifo. Nos comprometemos a darte soluciones en menos de 48 horas. Fuentes de agua filtrada fría y caliente con sistemas de seguridad, fabricadas con materiales seguros y duraderos.



CALIDAD

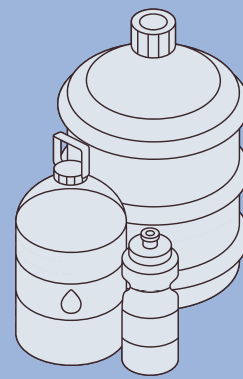

SIN BIDÓN



AHORRO

ATENCIÓN PERSONALIZADA

Unaqua ofrece un servicio de atención personalizada 360°. Nuestro equipo te asesora, te cuida y te acompaña para que nunca te sientas solo. Dispondrás de un asesor comercial personalizado para elegir la fuente o dispensador perfecto para ti.

UNÁQUA

CONFIAN EN NOSOTROS



UNÁQUA

UNAQUA.ES

En UNAQUA ofrecemos soluciones para la mejora del agua, que permiten obtener agua de mejor calidad recién filtrada e importantes ahorros anuales en comparación con tu consumo habitual de agua embotellada. Somos distribuidores de productos que mejoran el agua para restaurantes, hoteles, clínicas, oficinas y para el hogar.

CONTACTO

+34638075575

comunicacion@unaqua.es

Calle Impresores, 20. Parque empresarial Prado del Espino.
28660 Boadilla del Monte (Madrid)

OFICINAS COMERCIALES

A Coruña, Bilbao, Cádiz, Madrid

Málaga, Murcia, Salamanca, San Sebastián,
Sevilla, Valencia, Zaragoza.